

Внешние органы управления автоматической КПП - 6-ступенчатая коробка передач PowerShift – DPS6/6DCT250/6-ступенчатая коробка передач PowerShift – MPS6/6DCT450 - Трос рычага выбора передач

Снятие и установка

Общее оборудование

Трос аварийной буксировки

Снятие



УВЕДОМЛЕНИЯ: Перекручивание или перегибание тросов переключения передач не допускается.

ПРИМЕЧАНИЕ: Шаги, описанные в этой процедуре, могут входить в процедуру установки.

1. Обратитесь к процедуре: [Воздушный фильтр](#) (303-12С Распределение и фильтрация впускаемого воздуха - 1.6L EcoBoost (110кВт/150л.с.) - Sigma/1.6L EcoBoost (132кВт/180л.с.) - Sigma/1.6L EcoBoost Flex Fuel (110кВт/150л.с.), Снятие и установка).

Автомобили с 6-ступенчатой автоматической коробкой передач (6DCT250)

2.  **УВЕДОМЛЕНИЯ:** Перекручивание или перегибание тросов переключения передач не допускается.

Подсоедините подходящий шнур к тросу рычага селектора.

Общее оборудование: [Трос аварийной буксировки](#)

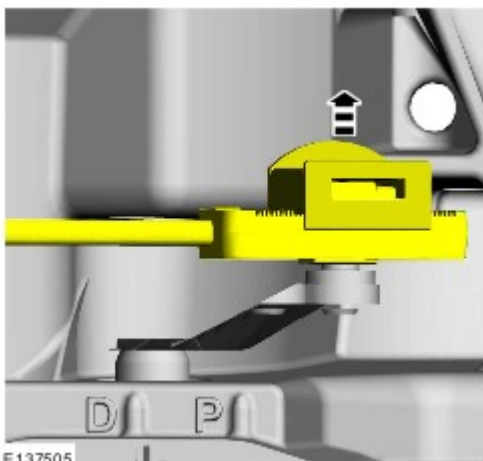

Автомобили с 6-ступенчатой автоматической коробкой передач (6DCT450)

3.  **УВЕДОМЛЕНИЯ:** Перекручивание или перегибание тросов переключения передач не допускается.

Подсоедините подходящий шнур к тросу рычага селектора.

Общее оборудование: [Трос аварийной буксировки](#)

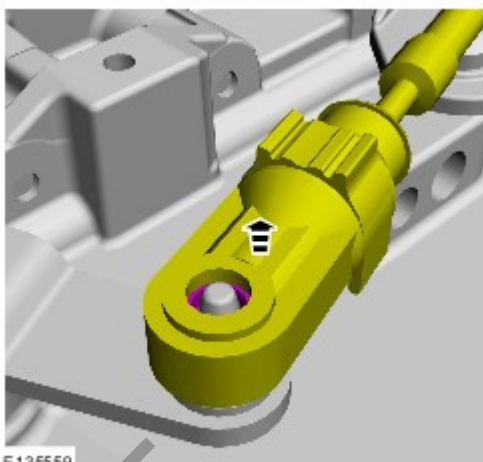

Все автомобили.

4.
 - 1.
 - 2.

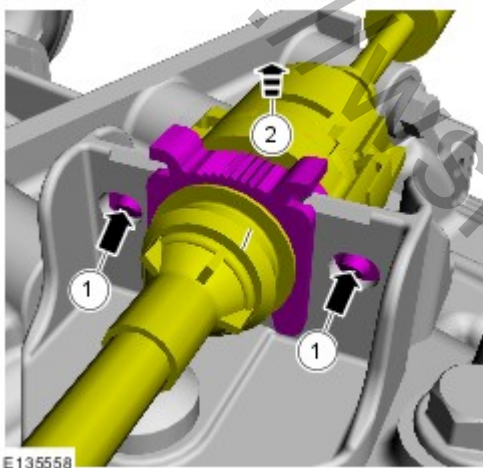

5. Обратитесь к процедуре: [Консоль пола - В комплектацию автомобиля входит: Центральный подлокотник \(501-12 Панель приборов и консоль, Снятие и установка\)](#).
Обратитесь к процедуре: [Консоль пола - В комплектацию автомобиля не входит: Центральный подлокотник \(501-12 Панель приборов и консоль, Снятие и установка\)](#).

6. *Момент затяжки:* 25 Nm

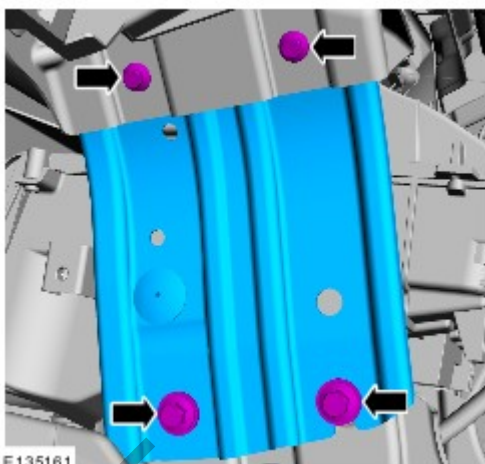

7. Момент затяжки: 25 Nm



8. Момент затяжки: 9 Nm

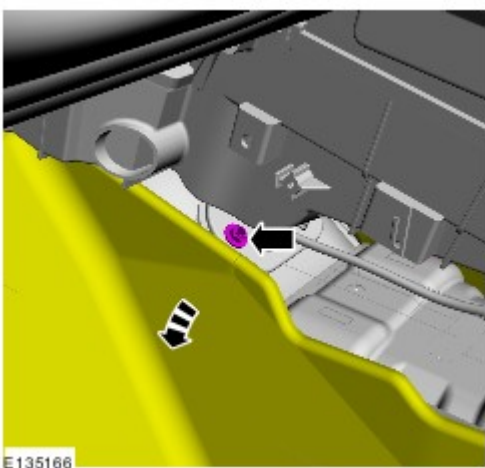

9.



10. Момент затяжки: 9 Nm



11.

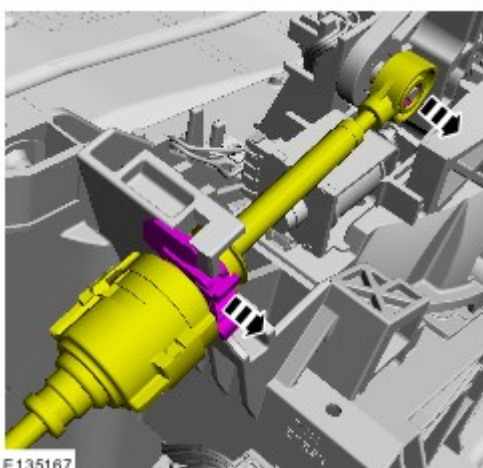

12. Обратитесь к процедуре: [Поддомкрачивание и подъем автомобиля на подъемнике](#) (100-02 Поддомкрачивание и подъем автомобиля на подъемнике, Описание и принцип действия).

13.

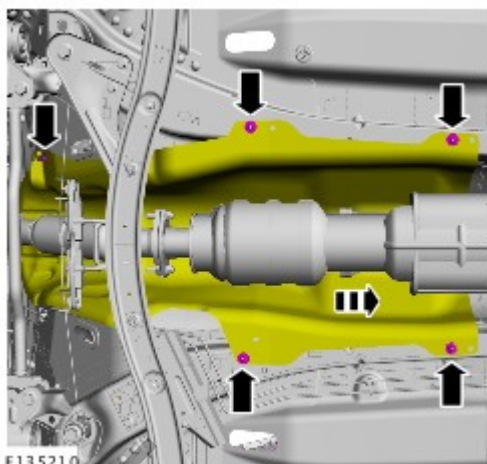

14.

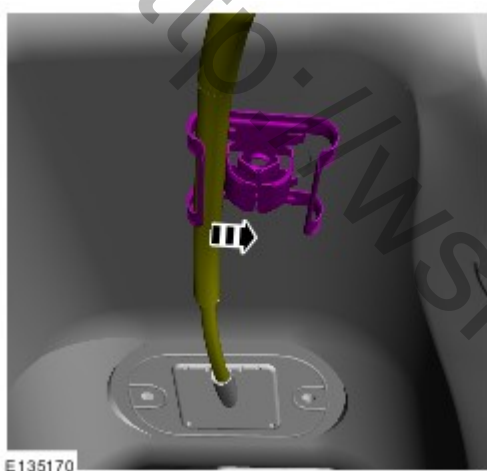

15. Опустите автомобиль

16.

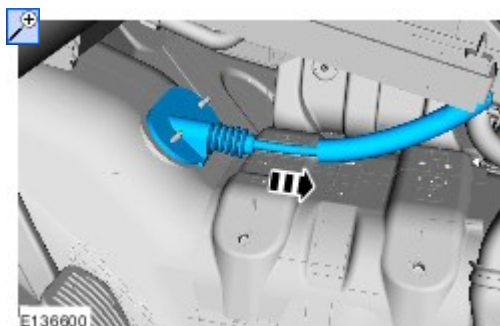

Установка

1. Подсоедините подходящий шнур к тросу рычага селектора.

Общее оборудование: [Трос аварийной буксировки](#)



E135734

2. Установите элементы, действуя в порядке, обратном порядку разборки.
3. Обратитесь к процедуре: [Регулировка троса рычага выбора передач](#) (307-05 Внешние органы управления автоматической КПП - 6-ступенчатая коробка передач PowerShift — DPS6/6DCT250/6-ступенчатая коробка передач PowerShift — MPS6/6DCT450, Общие процедуры).

<http://wsm.red-ford.ru/>