

Передняя подвеска - Передняя подвеска  
- Обзор

**Описание и принцип действия**

Передняя подвеска почти идентична подвеске на C-MAX 2011 модельного года.

**Передние усилители**, как на модели C-MAX 2011 МГ с двигателем 1.6L Duratec-16V Ti-VCT (Sigma), на этом автомобиле **не** используются.

**Амортизатор с динамическим демфером**

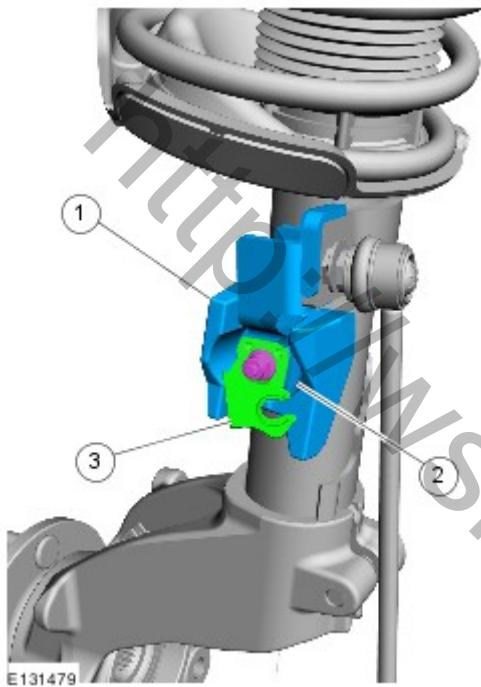

Поз.	Наименование
1	Демпфер
2	Резиновая подушка
3	Плоская стопорная шайба для комплекта проводов – датчик скорости вращения колеса

Как у C-MAX 2011 МГ, так и у этого автомобиля динамические амортизаторы используются пока только в одном варианте комплектации **Titanium**.