

Система тормозов – Общая информация - Удаление воздуха из элементов**Общие процедуры****Общее оборудование****Резервуар для жидкости****Bleeding****ПРИМЕЧАНИЕ:** Поставьте автомобиль на ровной горизонтальной площадке.

1. Обратитесь к процедуре: [Техника безопасности при работе с системами тормозов и сцепления](#) (100-00 Общие сведения, Описание и принцип действия).

Автомобили с системой поддержания курсовой устойчивости

2. Выполните прокачку тормозной системы, используя функцию BleedMASTER диагностического прибора

Автомобили без функции поддержания курсовой устойчивости.

- 3.

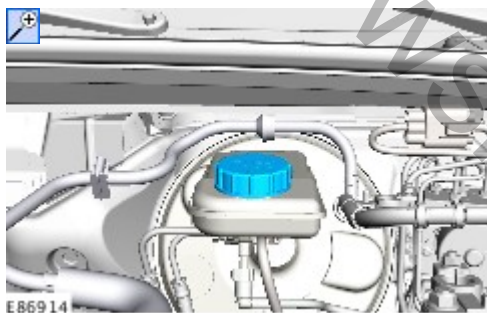

4.  **УВЕДОМЛЕНИЯ:** Во время прокачки бачок гидропривода тормозов должен постоянно оставаться заполненным новой чистой тормозной жидкостью.

Обратитесь к процедуре: [Спецификации](#) (206-00 Система тормозов – Общая информация, Спецификации).

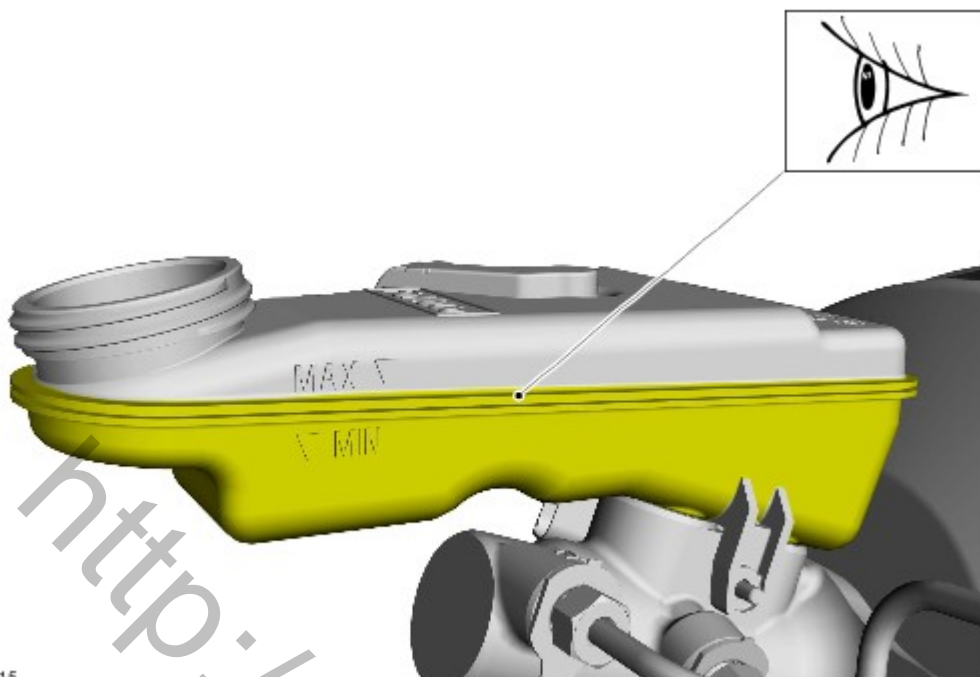

E139915

5.

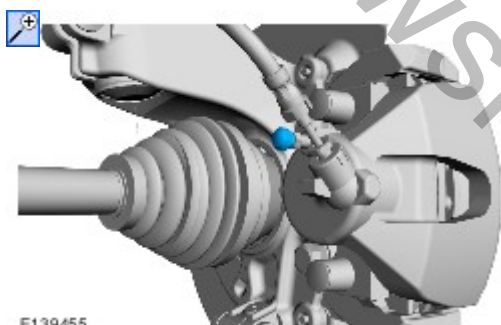

E139455

6. *Общее оборудование:* Резервуар для жидкости

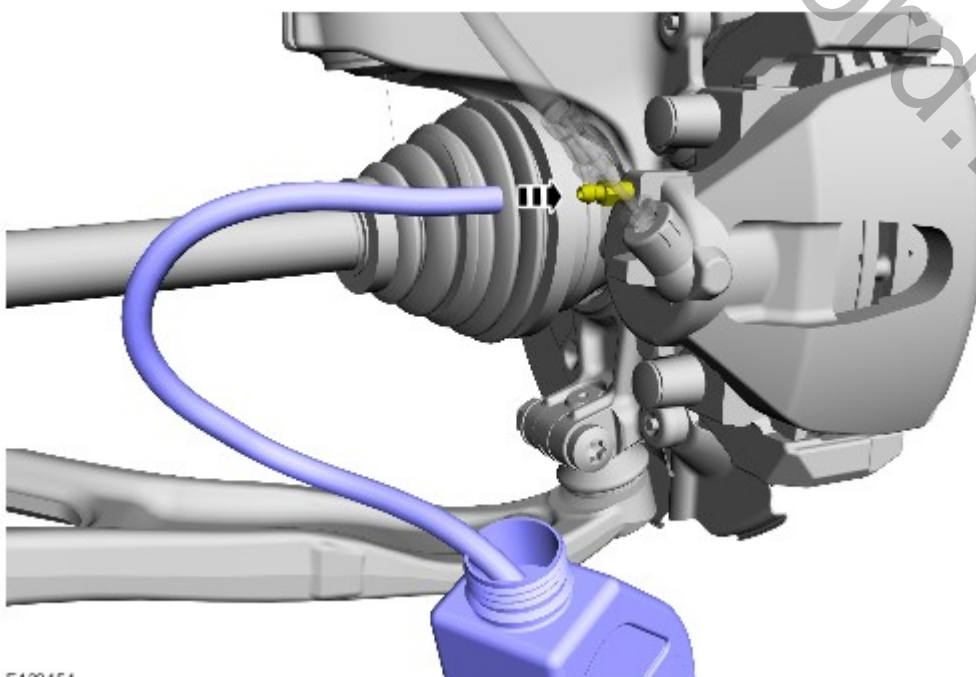

E139454

7. Ослабить: 180°

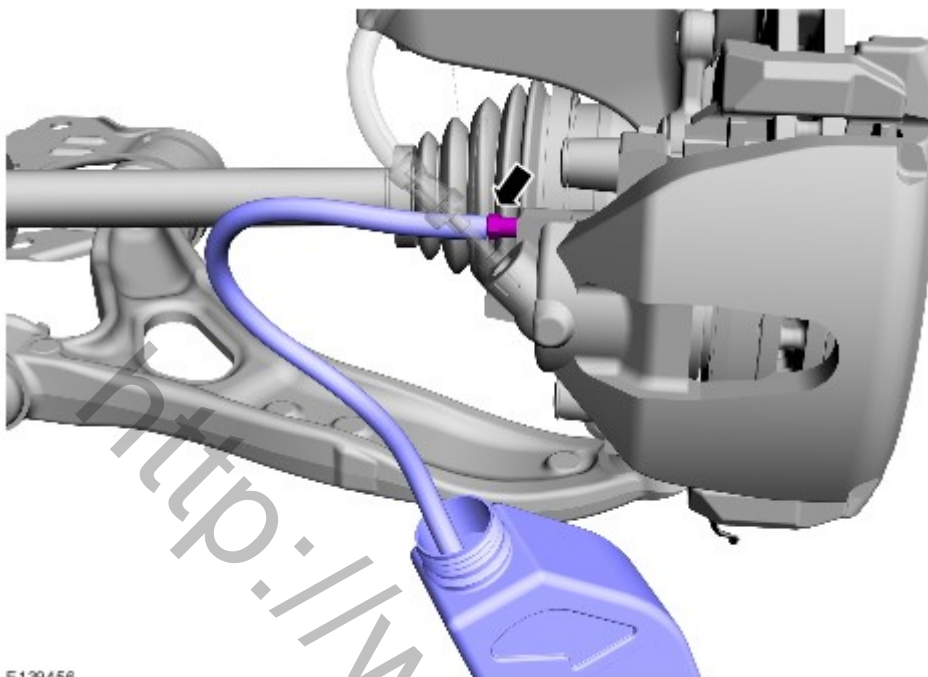

E139456

8. Полностью выжмите педаль тормоза (вытесняя тормозную жидкость и воздух в емкость для удаления воздуха) и дайте педали тормоза возможность вернуться в исходное положение.
9. Продолжайте нажимать на педаль тормоза до тех пор, пока в емкость для удаления воздуха не пойдет жидкость, не содержащая воздуха.
10. Обратитесь к процедуре: [Спецификации](#) (206-00 Система тормозов – Общая информация, Спецификации).

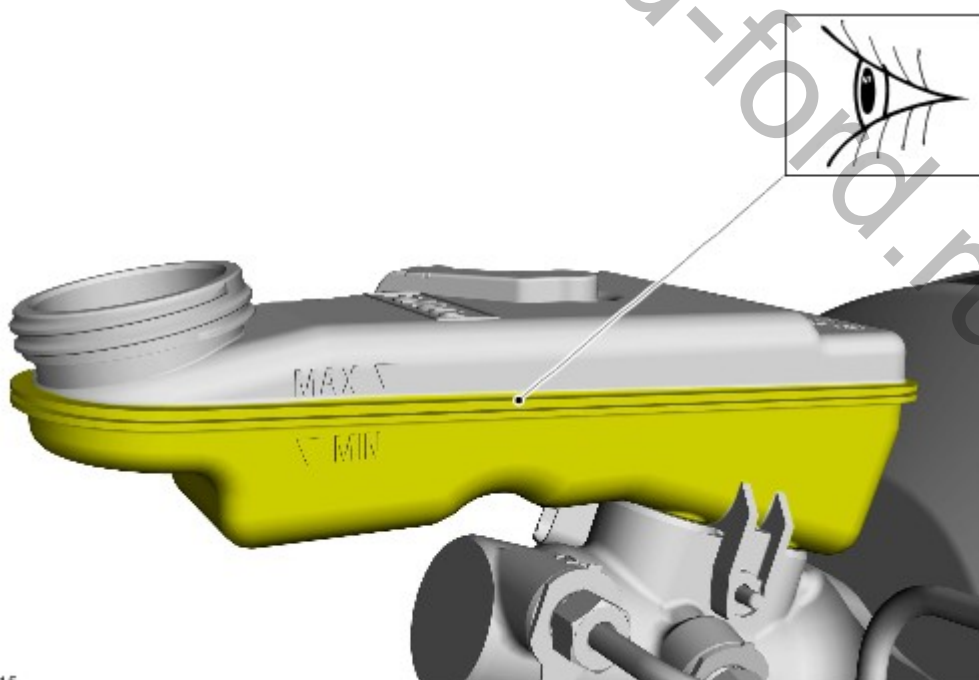

E139915

11. При полностью выжатой педали тормоза затяните штуцер для удаления воздуха.

Момент затяжки: 9 Nm

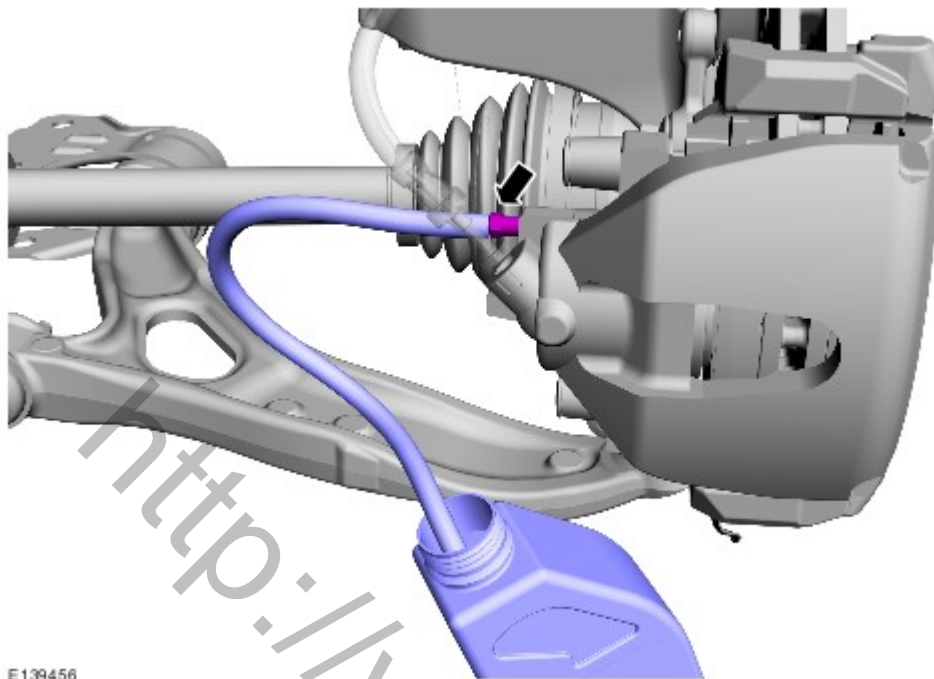

E139456

12.

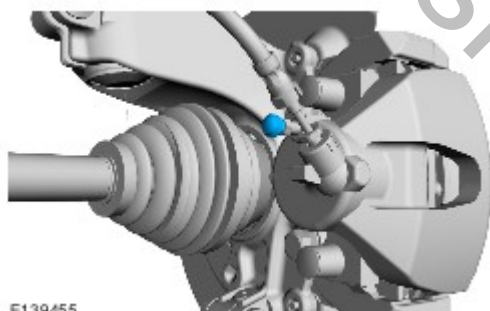

E139455

13.

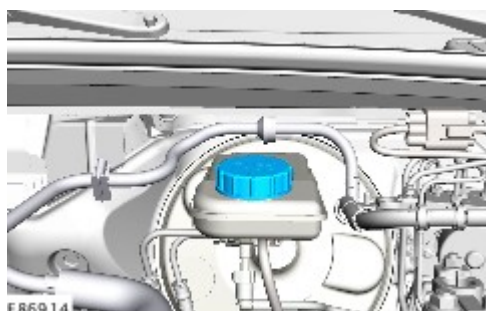

E86914