

## Рулевая колонка - Рулевая колонка

**Снятие и установка****Общее оборудование**

Кернер

Липкая лента

**Снятие**

**⚠ ПРЕДУПРЕЖДЕНИЕ:** В следующей процедуре описаны важные этапы ремонта, необходимые для правильной работы системы пассивной безопасности при аварии. Внимательно выполняйте все шаги и примечания. Несоблюдение данных инструкций при выполнении работ может привести к неправильной работе системы пассивной безопасности, что может повысить риск серьезной травмы или смерти в случае аварии.

**ПРИМЕЧАНИЕ:** Шаги, описанные в этой процедуре, могут входить в процедуру установки.

1.

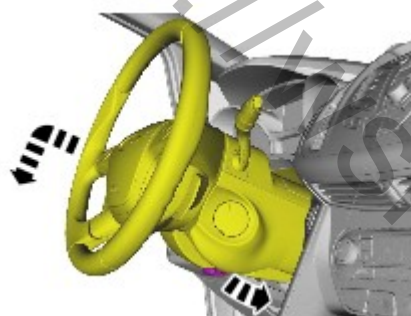

2.

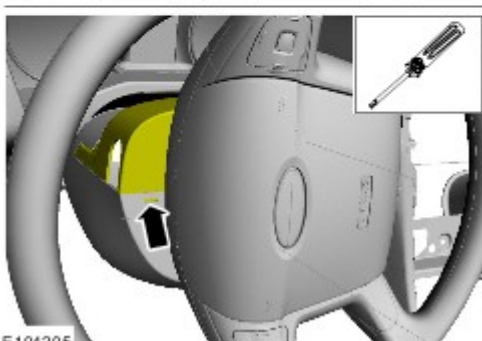
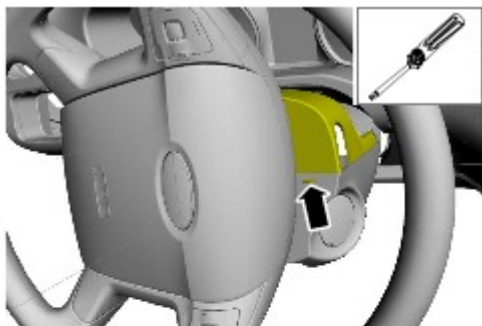

3.

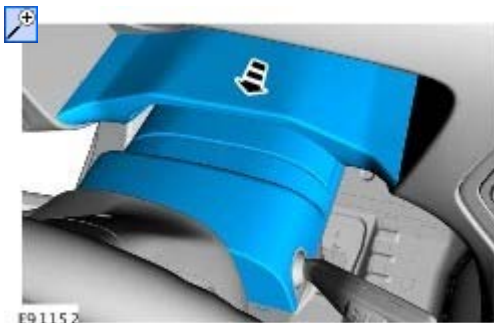

4.

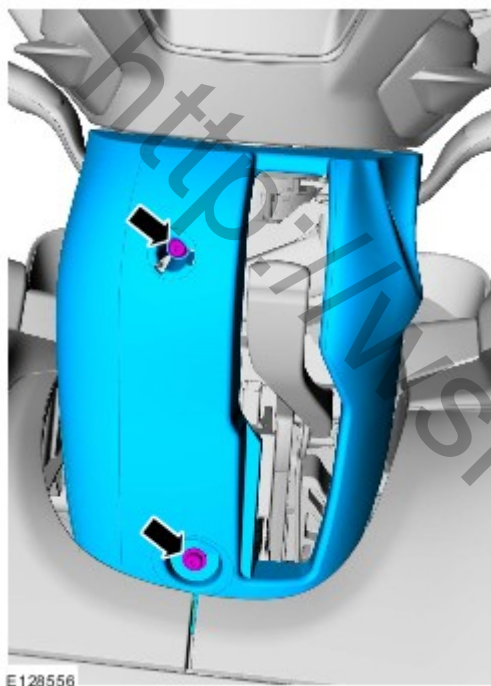

5. **ПРИМЕЧАНИЕ:** Действия по этому пункту требуют выполнения только при установке нового элемента.

Обратитесь к процедуре: [Надувная подушка безопасности водителя \(501-20В](#) [Вспомогательная удерживающая система, Снятие и установка](#)).

6. Обратитесь к процедуре: [Снижение мощности вспомогательной удерживающей системы подушек и ремней безопасности \(SRS\) \(501-20В](#) [Вспомогательная удерживающая система, Общие процедуры](#)).

7. **ПРИМЕЧАНИЕ:** Действия по этому пункту требуют выполнения только при установке нового элемента.

**ПРИМЕЧАНИЕ:** Колеса должны стоять прямо.

**Момент затяжки:** 48 Nm

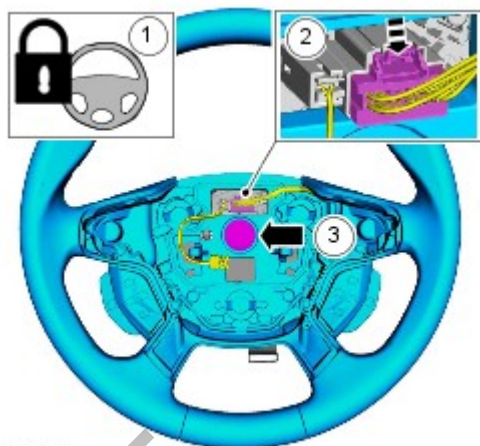

E124964

8.  **УВЕДОМЛЕНИЯ:** Исключите вращение ротора спиральной пружины.  
**ПРИМЕЧАНИЕ:** Действия по этому пункту требуют выполнения только при установке нового элемента.

*Общее оборудование:* Липкая лента

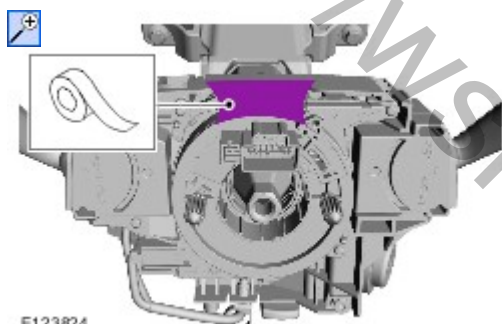

E123824

9.



E130323

10.  **УВЕДОМЛЕНИЯ:** Активируйте блокировку рулевого колеса.  
**ПРИМЕЧАНИЕ:** Убедитесь, что установлен новый болт.  
**ПРИМЕЧАНИЕ:** Колеса должны стоять прямо.

*Момент затяжки:* 28 Nm

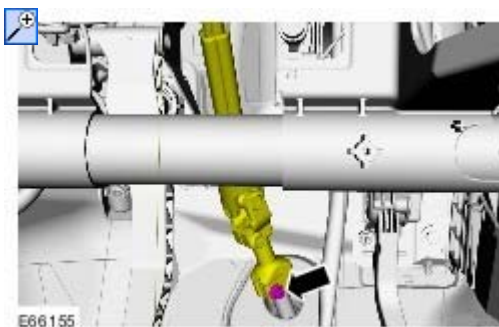

Автомобили с системой бесключевого входа

11.

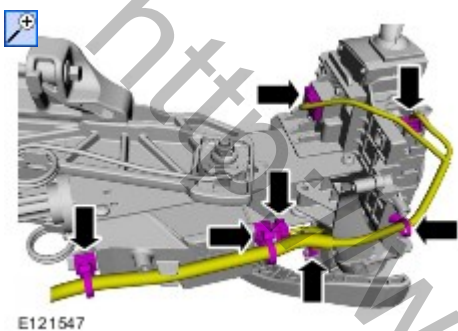

12. ПРИМЕЧАНИЕ: Действия по этому пункту требуют выполнения только при установке нового элемента.

1. На обеих сторонах

Общее оборудование: Кернер

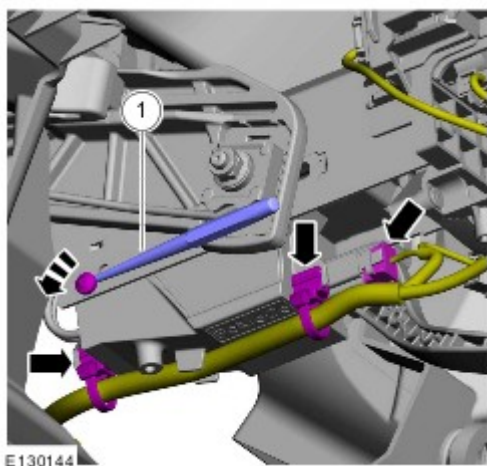

13. ПРИМЕЧАНИЕ: Действия по этому пункту требуют выполнения только при установке нового элемента.

На обеих сторонах

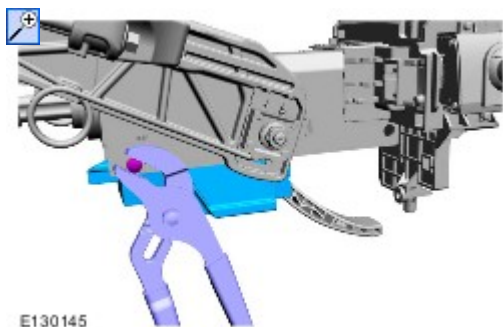

Автомобили без системы бесключевого входа

14.

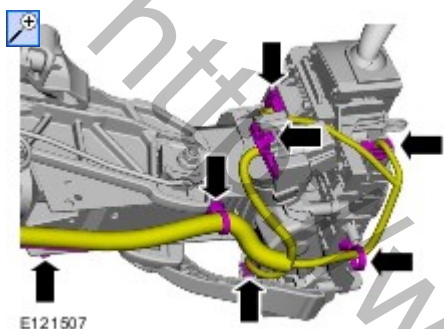

15. ПРИМЕЧАНИЕ: Действия по этому пункту требуют выполнения только при установке нового элемента.  
При наличии.

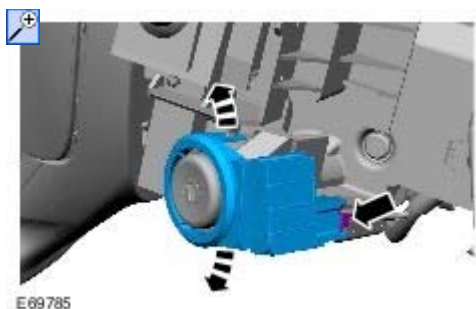

16. ПРИМЕЧАНИЕ: Действия по этому пункту требуют выполнения только при установке нового элемента.



17. ПРИМЕЧАНИЕ: Действия по этому пункту требуют выполнения только при установке нового элемента.

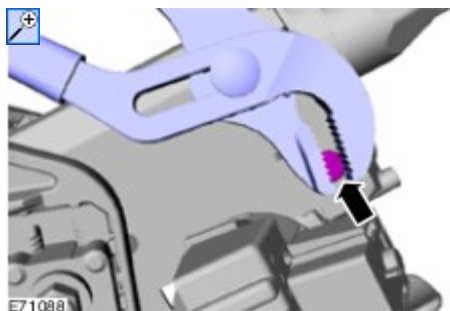

18. ПРИМЕЧАНИЕ: Действия по этому пункту требуют выполнения только при установке нового элемента.

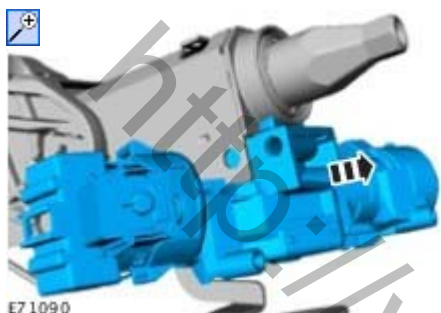

Все автомобили.

19. ПРИМЕЧАНИЕ: Действия по этому пункту требуют выполнения только при установке нового элемента.

Момент затяжки: 3 Nm

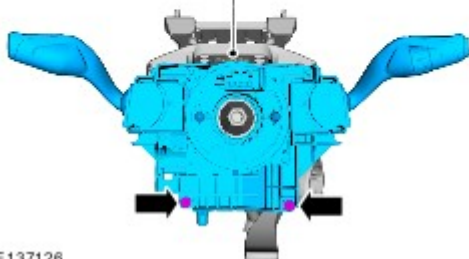
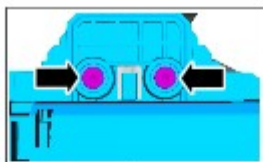

20. ПРИМЕЧАНИЕ: Используйте только новые болты.

Момент затяжки: 25 Nm

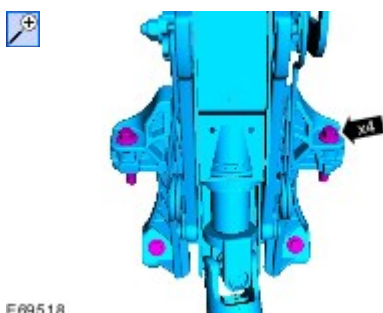

**Установка**

**ПРЕДУПРЕЖДЕНИЕ:** Неправильные действия или методы ремонта могут привести к случайному срабатыванию вспомогательной системы безопасности. Перед подключением компонента убедитесь, что удерживающая система обесточена. Следуйте инструкциям по отключению питания вспомогательной системы безопасности в разделе 501-20В. Несоблюдение инструкций по отключению питания может привести к случайному срабатыванию и серьезной травме.

1. Выполните установку в последовательности, обратной снятию.
2. Обратитесь к процедуре: [Восстановление мощности вспомогательной удерживающей системы подушек и ремней безопасности \(SRS\) \(501-20В Вспомогательная удерживающая система, Общие процедуры\)](#).

<http://wsm.red-ford.ru/>