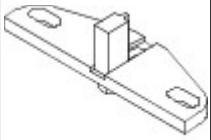

Двигатель - 1.5L EcoBoost (110кВт/150л.с.) — I4/1.5L EcoBoost (132кВт/180л.с.) — I4 - Заднее уплотнение коленчатого вала

Снятие и установка

Специальный инструмент(ы)

 <p>E63417</p>	<p>303-393A Приспособления для блокировки маховика</p>
---	--

Снятие

6-Speed Manual Transmission - B6

1. Обратитесь к процедуре: [Ведомый и нажимной диски сцепления \(308-01C Сцепление - 6-ступенчатая механическая КПП — B6, Снятие и установка\)](#).
2.
 1. **ПРИМЕЧАНИЕ:** На этой стадии затяните болты только усилием руки.
Установите специальный инструмент: 303-393A.
 - 2.

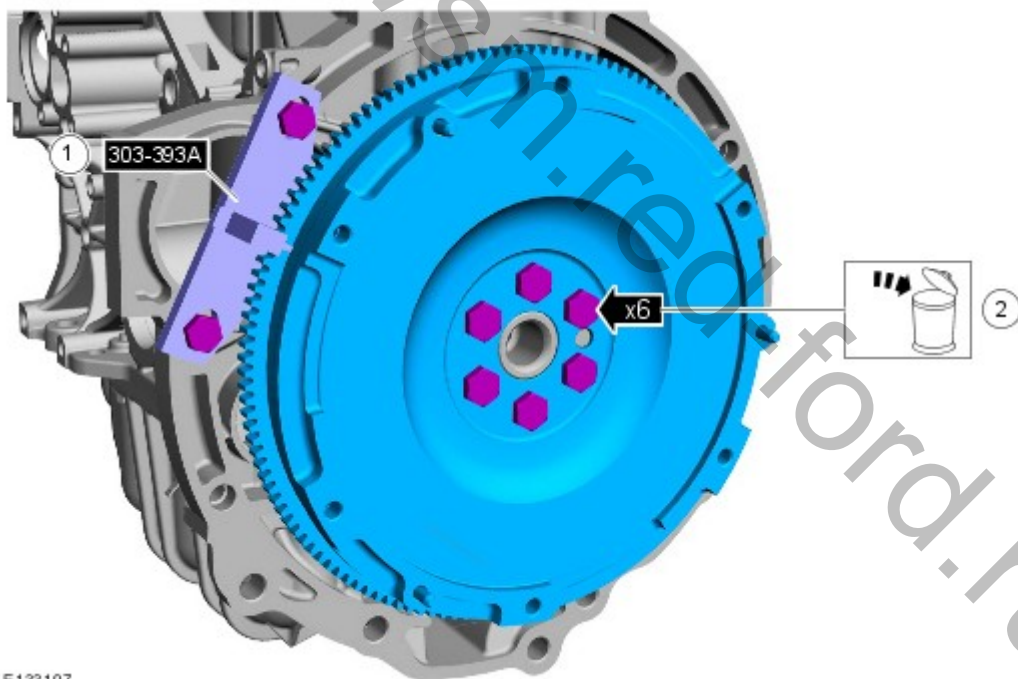

E133197

Все автомобили.

- 3.

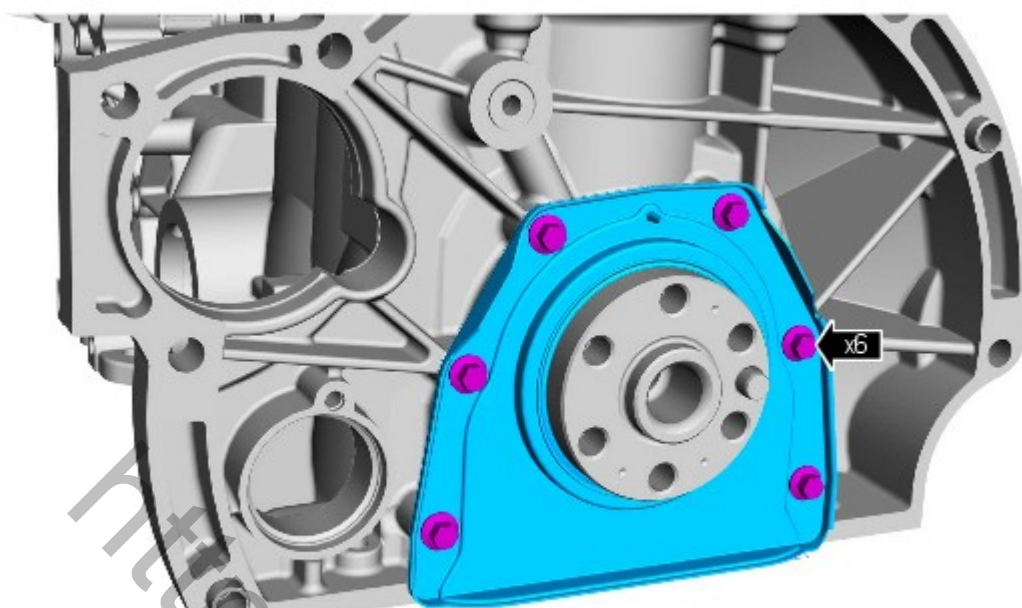

E138559

Установка

- 
УВЕДОМЛЕНИЯ: Очистите сопрягаемые поверхности и удалите с них следы ржавчины и инородный материал.
ПРИМЕЧАНИЕ: Новый корпус заднего масляного уплотнения коленчатого вала поставляется с установочной втулкой, которая должна быть удалена в процессе установки.

Момент затяжки: 10 Nm

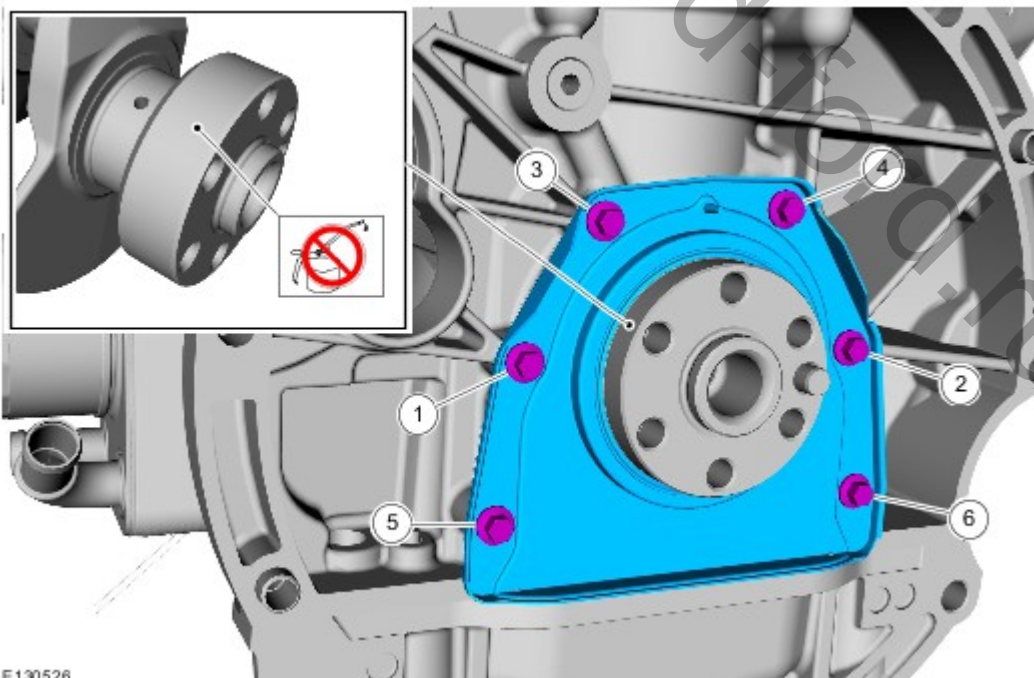

E130526

6-Speed Manual Transmission - B6

- 
УВЕДОМЛЕНИЯ: Используйте только новые болты.

Момент затяжки:Этап 1: 15 NmЭтап 2: 25 NmЭтап 3: 30 NmЭтап 4: 90°

3. Снимите специальный инструмент: [303-393A](#).

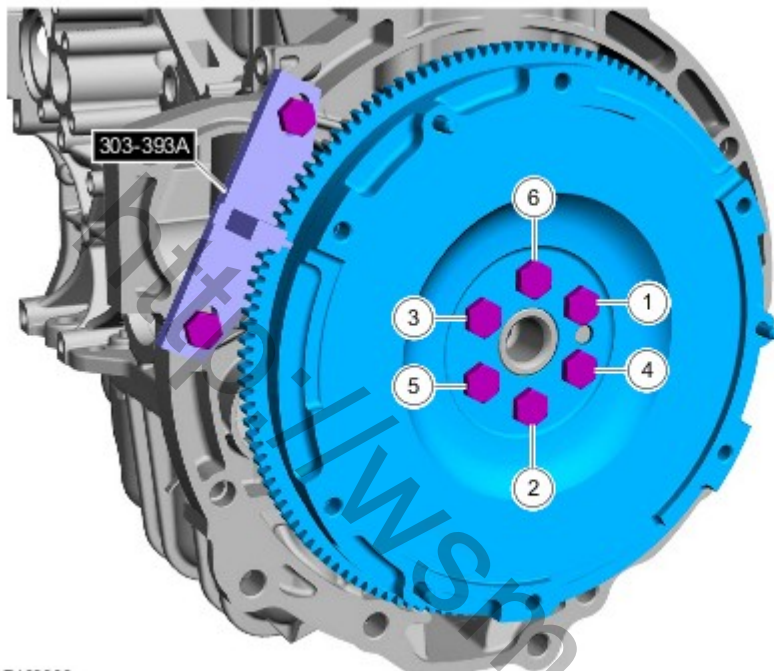

E133309

4. Обратитесь к процедуре: [Ведомый и нажимной диски сцепления](#) (308-01C Сцепление - 6-ступенчатая механическая КПП — B6, Снятие и установка).

Все автомобили.

5. Снимите следующие элементы:

- Обратитесь к процедуре: [Масляный картер](#) (303-01B Двигатель - 1.5L EcoBoost (110кВт/150л.с.) — I4/1.5L EcoBoost (132кВт/180л.с.) — I4, Снятие и установка).

6. Установите следующие элементы:

- Обратитесь к процедуре: [Масляный картер](#) (303-01B Двигатель - 1.5L EcoBoost (110кВт/150л.с.) — I4/1.5L EcoBoost (132кВт/180л.с.) — I4, Снятие и установка).

7. **ПРИМЕЧАНИЕ:** Используйте процедуру корректировки профиля системы контроля пропуска зажигания модуля управления силовым агрегатом (PCM) на диагностическом сканирующем приборе.