

Двигатель - 1.5L EcoBoost (110кВт/150л.с.) — I4/1.5L EcoBoost (132кВт/180л.с.) — I4 - Масляный насос

## Снятие и установка

### Общее оборудование

Деревянный брусок
-------------------

Подкатной домкрат
-------------------

Стальная линейка с закругленным концом
--

### Снятие

1. Снимите следующие элементы:

1. Обратитесь к процедуре: [Переднее уплотнение коленчатого вала](#) (303-01В Двигатель - 1.5L EcoBoost (110кВт/150л.с.) — I4/1.5L EcoBoost (132кВт/180л.с.) — I4, Снятие и установка).

2. Обратитесь к процедуре: [Датчик положения коленчатого вала \(СКР\)](#) (303-14В Электронные органы управления - 1.5L EcoBoost (110кВт/150л.с.) — I4/1.5L EcoBoost (132кВт/180л.с.) — I4, Снятие и установка).

2. **ПРИМЕЧАНИЕ:** Обратите внимание на разную длину болтов.

*Момент затяжки:* 40 Nm

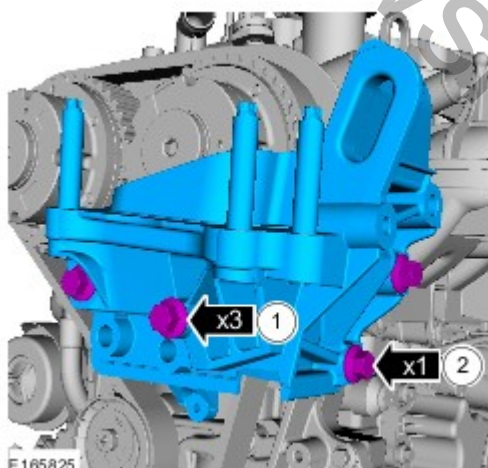

3. *Момент затяжки:* 40 Nm

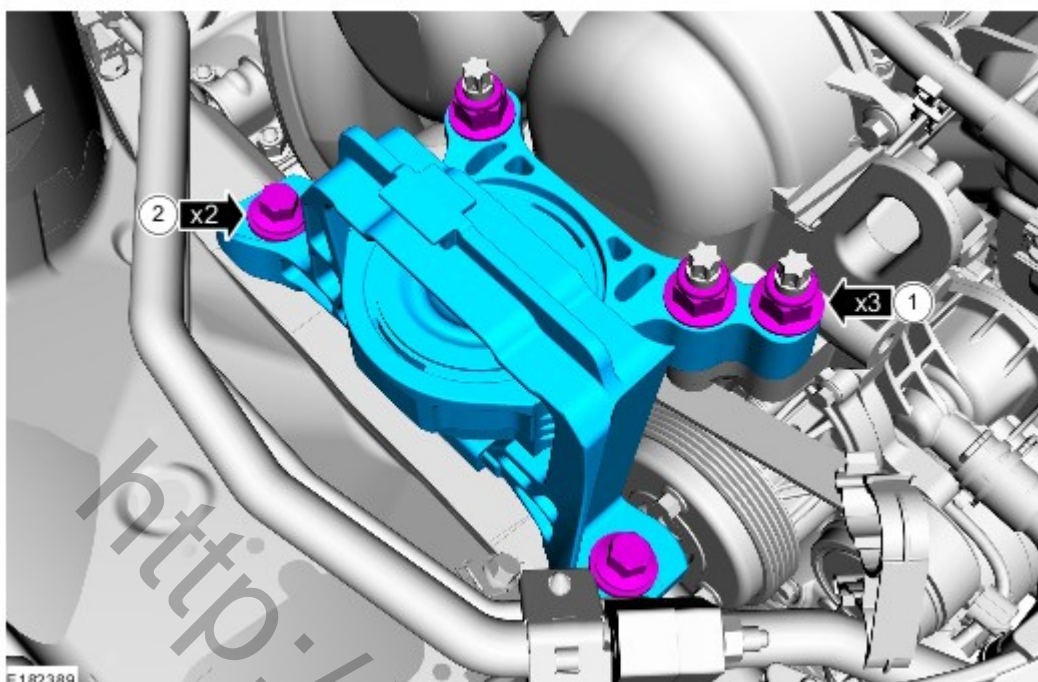

4. Обратитесь к процедуре: [Масляный картер](#) (303-01В Двигатель - 1.5L EcoBoost (110кВт/150л.с.) — I4/1.5L EcoBoost (132кВт/180л.с.) — I4, Снятие и установка).

5. **ПРИМЕЧАНИЕ:** Если кольцевое уплотнение не повреждено, его можно использовать повторно.

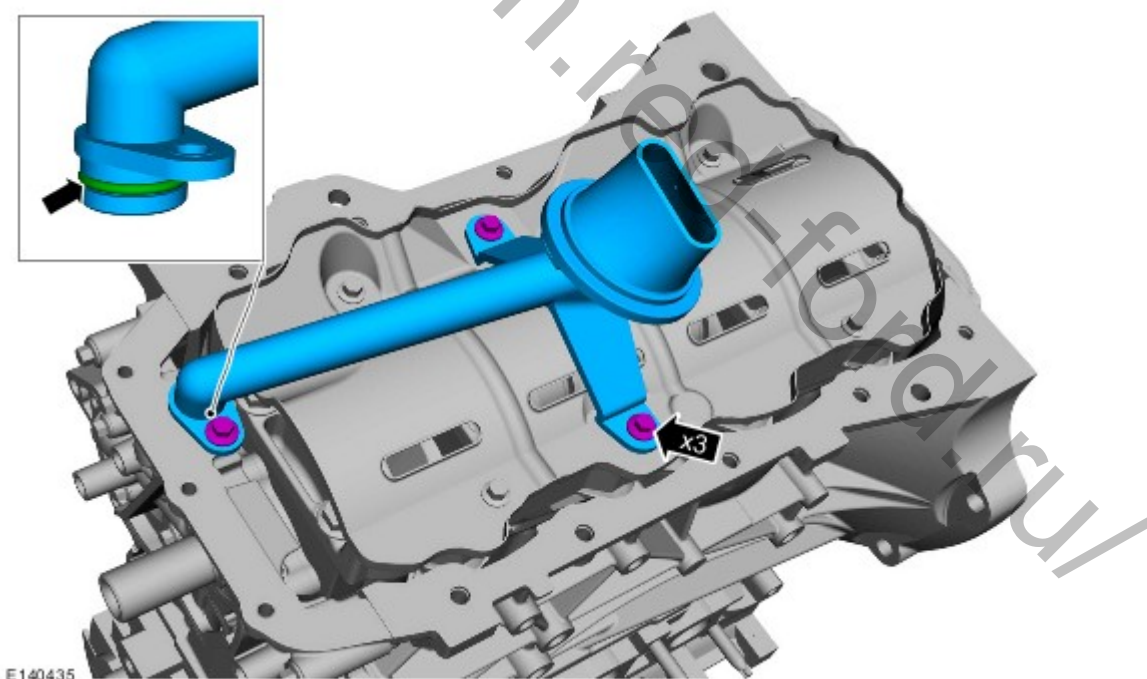
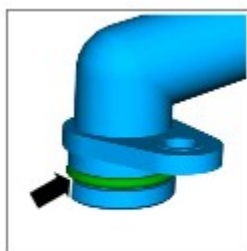

6. **ПРИМЕЧАНИЕ:** Обратите внимание на разную длину болтов.

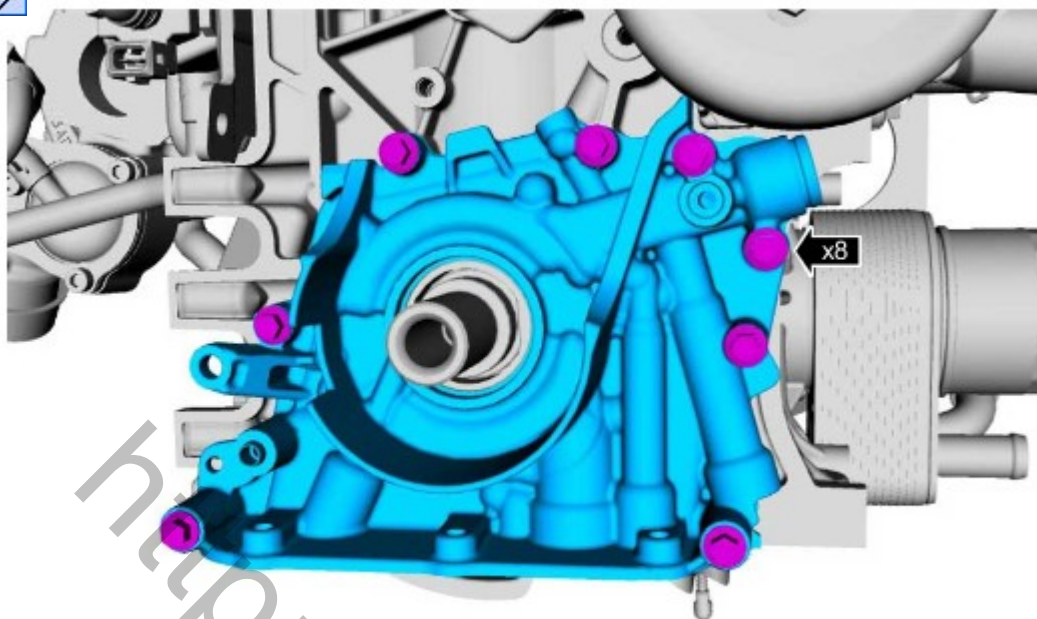

E130560

### Установка

1. ПРИМЕЧАНИЕ: На этой стадии затяните болты только усилием руки.  
ПРИМЕЧАНИЕ: Обратите внимание на разную длину болтов.

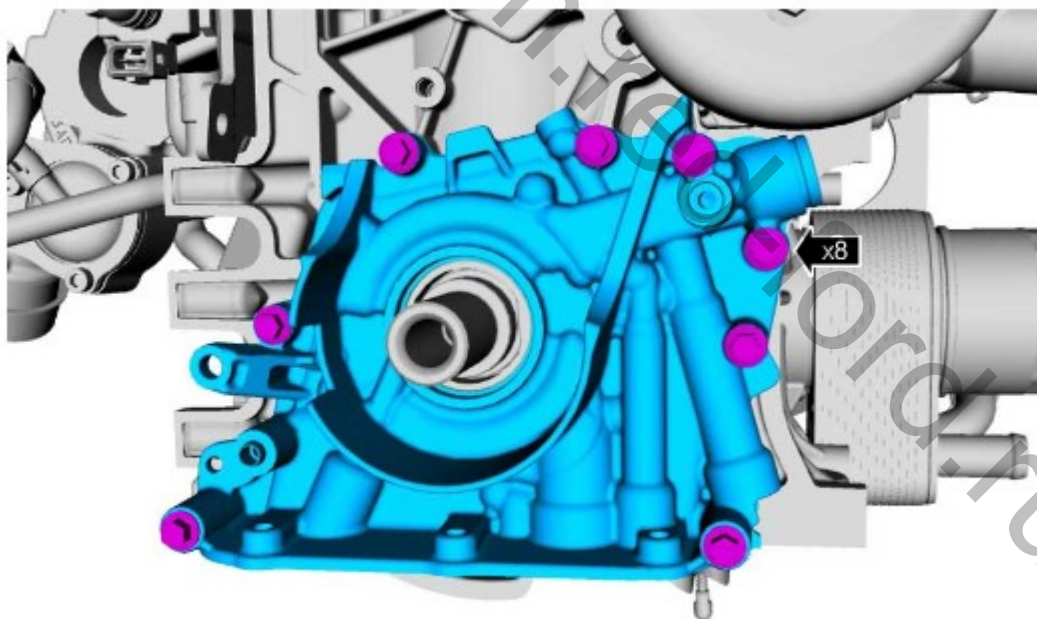

E130560

2. ПРИМЕЧАНИЕ: Проследите за тем, чтобы элементы были совмещены.  
*Общее оборудование:* Стальная линейка с закругленным концом



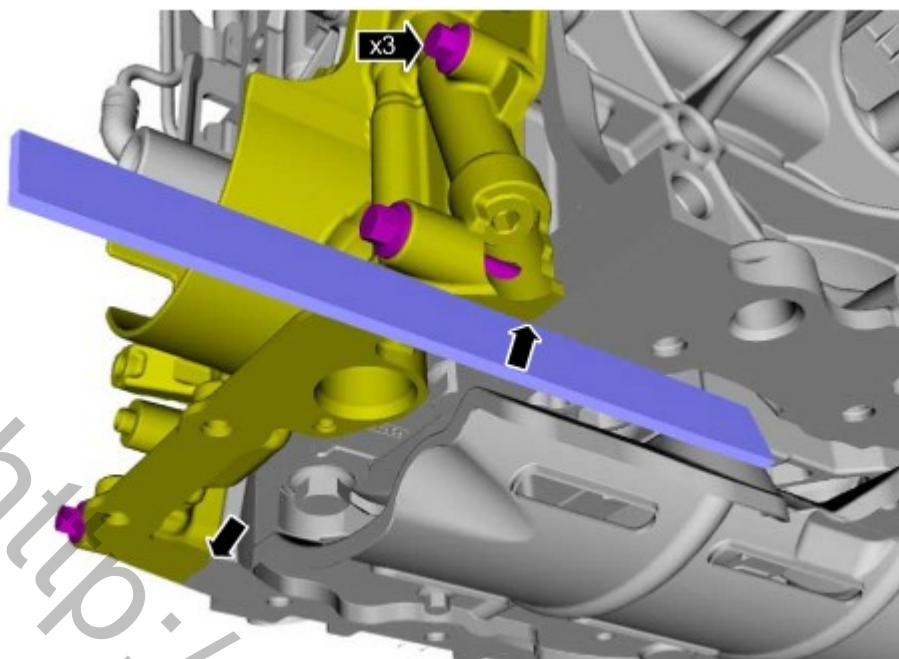

E130570

3. Момент затяжки: 9 Nm

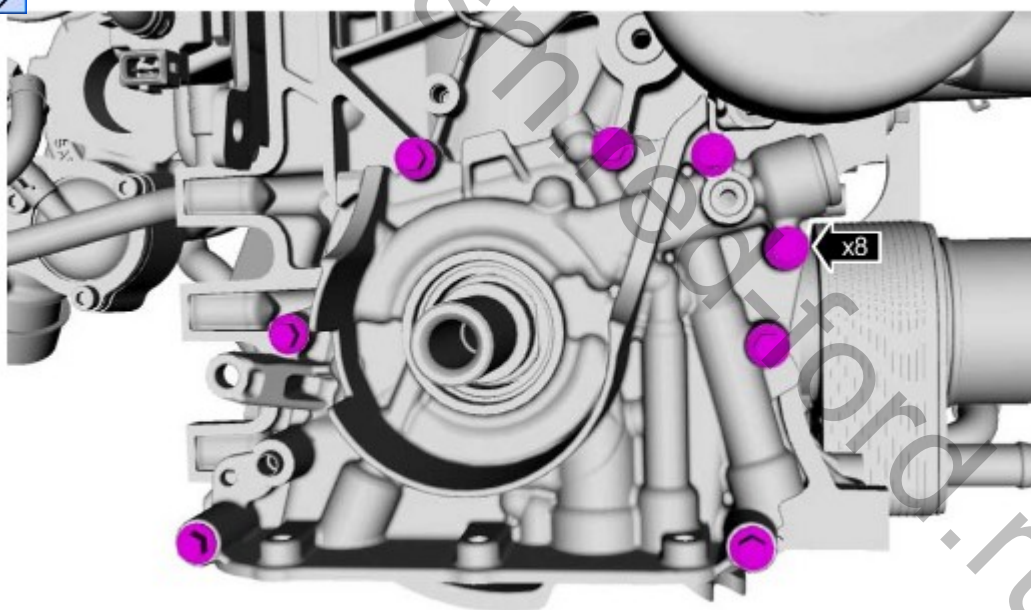

E130572

4. ПРИМЕЧАНИЕ: Если кольцевое уплотнение не повреждено, его можно использовать повторно.

Момент затяжки: 9 Nm

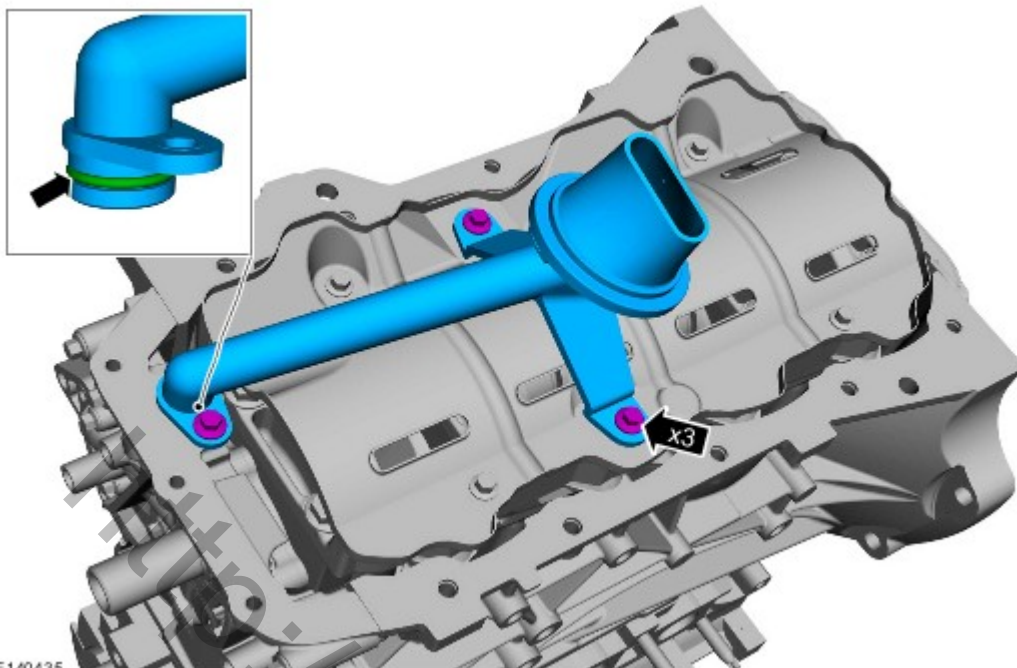

5. Обратитесь к процедуре: [Масляный картер](#) (303-01В Двигатель - 1.5L EcoBoost (110кВт/150л.с.) — I4/1.5L EcoBoost (132кВт/180л.с.) — I4, Снятие и установка).

6.  **УВЕДОМЛЕНИЯ:** Используйте деревянный брусок для защиты поддона картера при установке упора под двигатель.

*Общее оборудование:* [Подкатной домкрат](#), [Деревянный брусок](#)

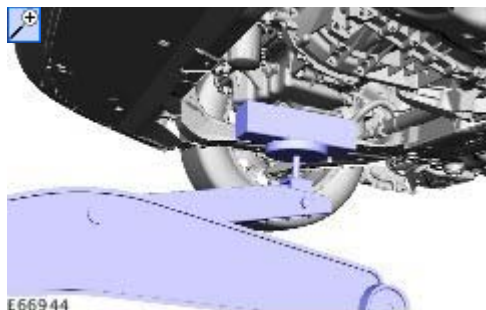

7. Момент затяжки: 40 Nm

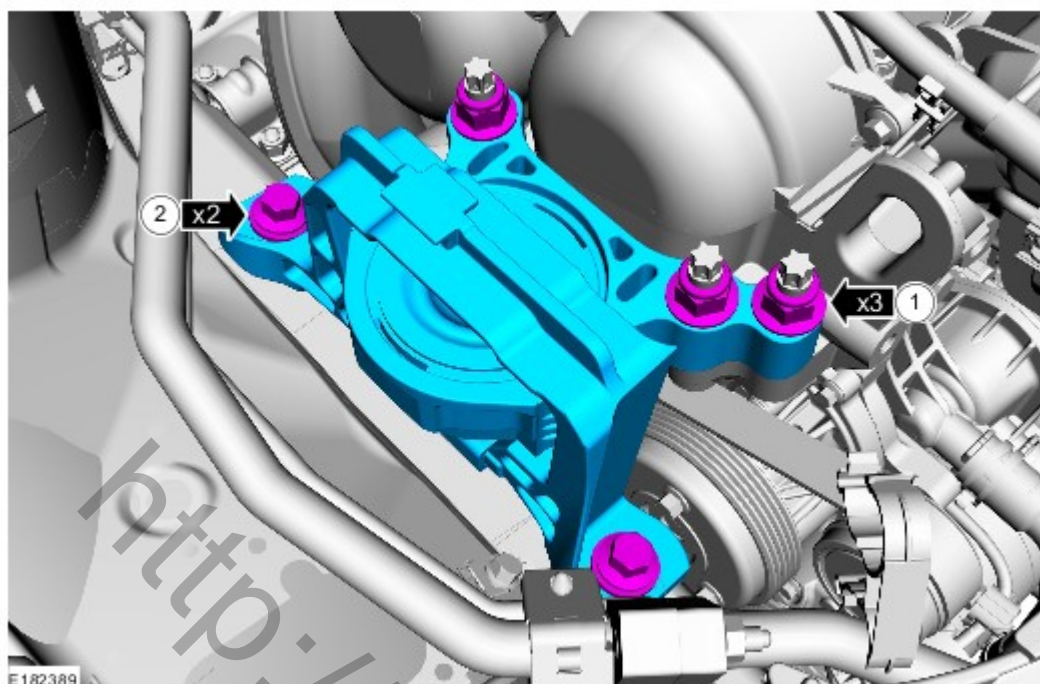

8. ПРИМЕЧАНИЕ: Обратите внимание на разную длину болтов.

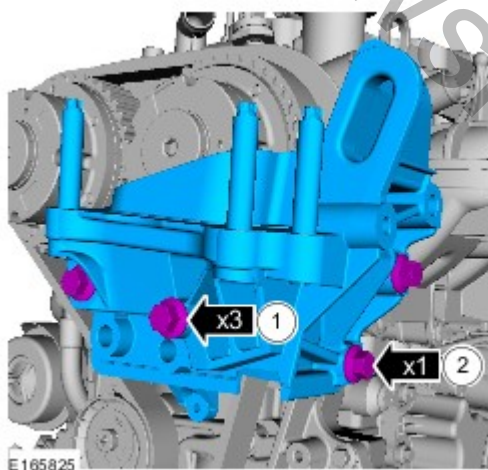

9. Обратитесь к процедуре: [Переднее уплотнение коленчатого вала \(303-01В Двигатель - 1.5L EcoBoost \(110кВт/150л.с.\) — I4/1.5L EcoBoost \(132кВт/180л.с.\) — I4, Снятие и установка\)](#).