



Механическая коробка передач - 6-ступенчатая механическая КПП — В6 - Дифференциал

Разборка и сборка подборок

Специальный инструмент(ы) / Общее оборудование

	<p>205-062 Приспособление для установки подшипника дифференциала</p>
	<p>205-071-01 Переходник для 205-071 (упорная подкладка)</p>
<p>Сепаратор шарикоподшипника</p>	
<p>Шкив</p>	

Разборка



УВЕДОМЛЕНИЯ: Используйте предохранительные проставки для губок тисков.

1. Зажмите дифференциал в тисках
2. Используйте специальный инструмент: [205-071-01](#).
Общее оборудование: [Сепаратор шарикоподшипника](#), [Шкив](#)

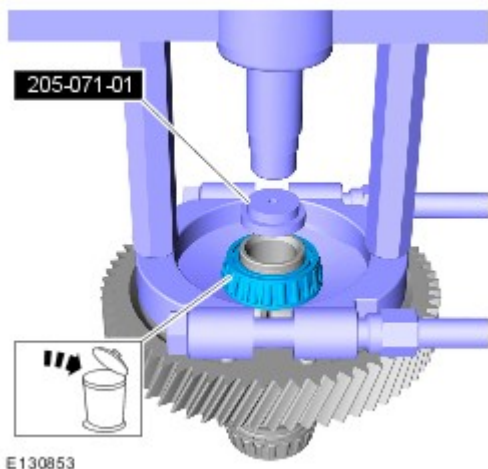

3. Используйте специальный инструмент: [205-071-01](#).
Общее оборудование: [Сепаратор шарикоподшипника](#), [Шкив](#)

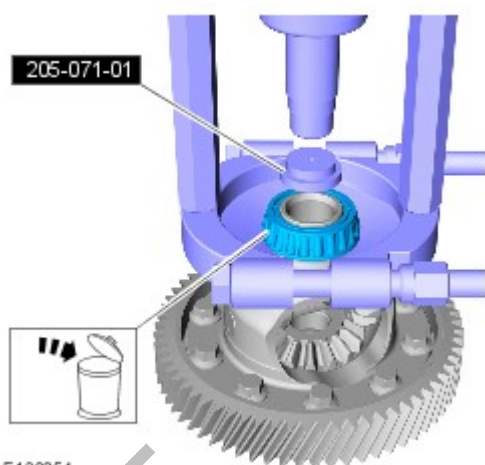

E130854

4. Снимите следующие элементы:

1. Ослабить: Четыре оборот(ы)
- 2.
3. Сохраните четыре болта для сборки коронной шестерни.

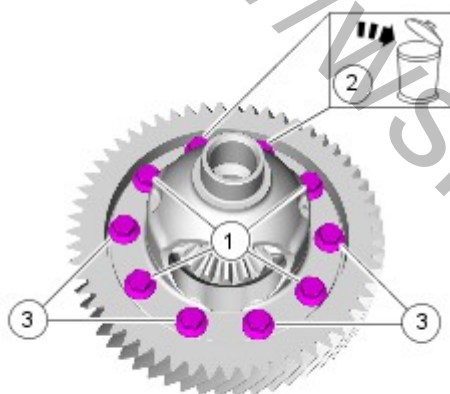

E130859

5.

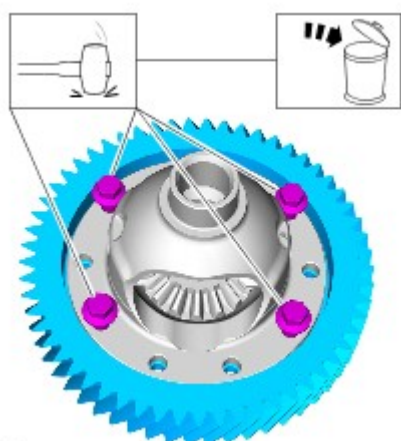

E130857

Сборка



УВЕДОМЛЕНИЯ: Используйте предохранительные проставки для губок тисков.

6. Зажмите дифференциал в тисках

7. **ПРИМЕЧАНИЕ:** Очистите сопрягаемые поверхности от инородного материала.

- Вверните четыре болта, сохраненные при разборке.
- Затягивайте каждый болт на 1 оборот за раз.

Момент затяжки: 50 Nm

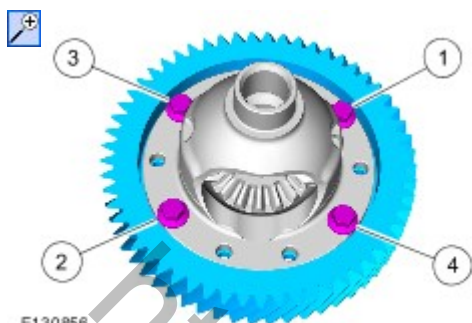

E130856

8.

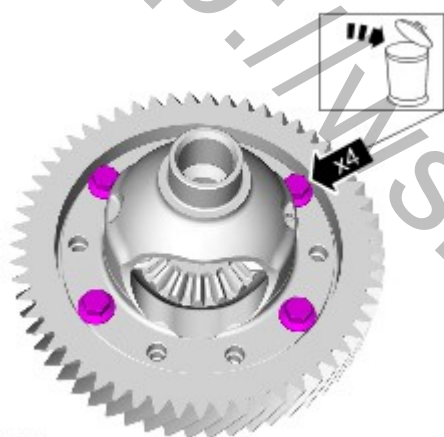

E130855

9. **⚠ УВЕДОМЛЕНИЯ:** Используйте только новые болты.

Затягивайте каждый болт на 1 оборот за раз.

Момент затяжки:

Этап 1: 50 Nm

Этап 2: 90°

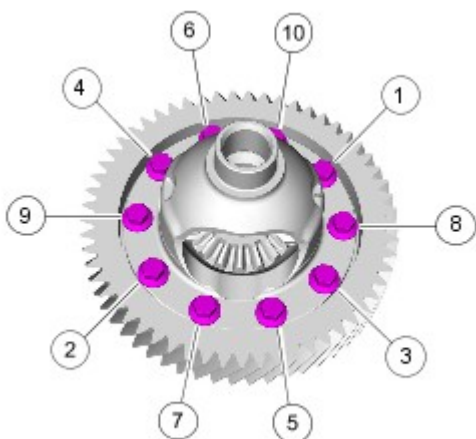

E130858

10. **ПРИМЕЧАНИЕ:** Установите новый элемент.
Не следует смазывать роликовый подшипник.

Используйте специальный инструмент: [205-062](#).

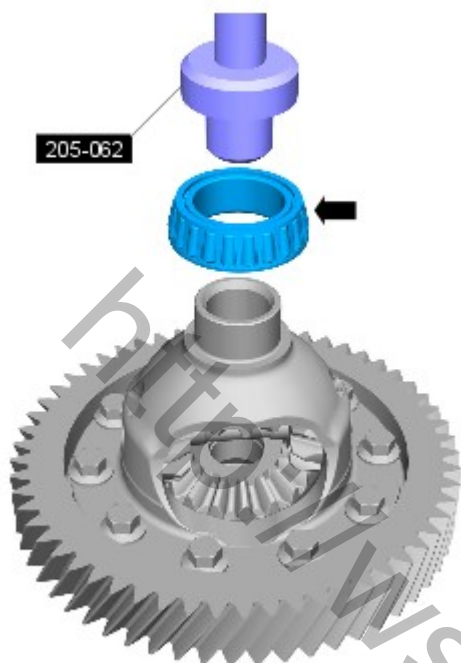

E130860

11. **ПРИМЕЧАНИЕ:** Установите новый элемент.
Не следует смазывать роликовый подшипник.

Используйте специальный инструмент: [205-062](#).

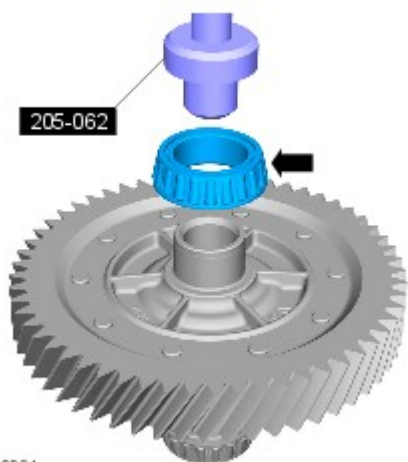

E130861